

LET C 25-50

VERTICALE

versione 2026

RECUPERATORI RESIDENZIALI CON DEUMIDIFICA E CLIMATIZZAZIONE



DESCRIZIONE

Unità di ventilazione meccanica controllata per il settore residenziale con circuito frigorifero ad espansione diretta, il quale, collegato al sistema radiante di riscaldamento/raffrescamento dell'edificio, permette la deumidificazione (estiva) ed integrazione (estiva ed invernale) ottimizzando il comfort ambientale.

Struttura autoportante in lamiera pre-verniciata (lamiera pre-verniciata bianca esterna, lamiera zincata interna) con isolamento termico/acustico in lana di roccia. Configurazione verticale per posizionamento a pavimento.

SPECIFICHE TECNICHE

- Portata nominale di 250 m³/h con 100 Pa di prevalenza utile in modalità ventilazione
- Portata nominale di 500 m³/h con 100 Pa di prevalenza utile in modalità ventilazione + ricircolo
- Recuperatore di calore controcorrente, in polipropilene, con efficienza >90% (Erp-2018), certificato Eurovent
- Ventilatori EC, centrifughi pale indietro, a basso consumo
- Filtri F7 (ePM1 70%) a bassa perdita di carico, sia per aria di estrazione che di rinnovo
- Struttura autoportante in lamiera pre-verniciata
- Isolamento termico/acustico in lana di roccia sp. 22 mm
- Tensione nominale: 230 V 1F 50-60 Hz Assorbimento max: 5,8A 910W
- Dimensioni d'ingombro esclusi canotti e scarico condensa (l x p x h): 960x460x1275 mm
- Diametro nominale tubazioni: 3 x Ø160mm + 2 x Ø200mm Peso: 100 kg
- Bypass integrato per free-cooling / free-heating (automatico)
- Condizioni di esercizio: temperatura ambiente tra 0 °C e 45 °C, umidità <80% e temperatura aria di rinnovo da -7 °C** a +40 °C

** per temperature inferiori è consigliato l'utilizzo di una resistenza antigelo.

SCHEDA DEL PRODOTTO

Secondo Regolamenti (UE) n° 1253/2014 e n°1254/2014

Marchio del fornitore		Vmcitalia S.r.l.			
Identificativo del modello		LET C 25/50			
Consumo di energia specifico in kWh/(m ² .a) per ogni zona climatica e classe SEC	Clima freddo	-70,6 kWh/m ² .a	-72,0 kWh/m ² .a	-74,8 kWh/m ² .a	-79,6 kWh/m ² .a
	Clima mite	-33,7 kWh/m ² .a	-34,9 kWh/m ² .a	-37,2 kWh/m ² .a	-41,2 kWh/m ² .a
	Clima caldo	-10,0 kWh/m ² .a	-11,1 kWh/m ² .a	-13,1 kWh/m ² .a	-16,5 kWh/m ² .a
Classe energetica		B	A	A	A
Tipologia di prodotto		bidirezionale	bidirezionale	bidirezionale	bidirezionale
Tipo di motorizzazione		Velocità variabile	Velocità variabile	Velocità variabile	Velocità variabile
Sistema di recupero calore		Recuperatore controcorrente	Recuperatore controcorrente	Recuperatore controcorrente	Recuperatore controcorrente
Efficienza termica del recupero di calore*		84,7%	84,7%	84,7%	84,7%
Portata massima (m ³ /h)*		250 m ³ /h	250 m ³ /h	250 m ³ /h	250 m ³ /h
Potenza elettrica assorbita alla portata massima (W)*		117 W	117 W	117 W	117 W
Livello di potenza sonora (Lwa in dB(A))		50 dB(A)	50 dB(A)	50 dB(A)	50 dB(A)
Portata di riferimento (m ³ /s)*		0,049 m ³ /s	0,049 m ³ /s	0,049 m ³ /s	0,049 m ³ /s
Differenza di pressione (Pa)*		50 Pa	50 Pa	50 Pa	50 Pa
Potenza assorbita specifica (W/(m ³ /h))		0,32 W/(m ³ /h)	0,32 W/(m ³ /h)	0,32 W/(m ³ /h)	0,32 W/(m ³ /h)
Tipo di controllo		Comando manuale	Controllo a temporizzatore	Controllo ambientale centralizzato	Controllo ambientale locale
Coefficiente di controllo		1,00	0,95	0,85	0,65
Tasso di trafilamento (%)	interno	4,0%	4,0%	4,0%	4,0%
	esterno	6,1%	6,1%	6,1%	6,1%
	ricircolo	non applicabile	non applicabile	non applicabile	non applicabile
Tasso di miscela (%)		non applicabile	non applicabile	non applicabile	non applicabile
Posizione e descrizione del segnale visivo di avvertimento relativo ai filtri		Allarme visualizzato su centralina a bordo unità e sull'eventuale display remoto, oltre alla segnalazione via ModBus e con contatto di allarme configurabile.			
Installazione per immissione aria nuova		non applicabile	non applicabile	non applicabile	non applicabile
Indirizzo internet con istruzioni di preassemblaggio e disassemblaggio		www.vmcitalia.it	www.vmcitalia.it	www.vmcitalia.it	www.vmcitalia.it
Sensibilità del flusso d'aria alle variazioni di pressione a + 20Pa e - 20 Pa (%)		non applicabile	non applicabile	non applicabile	non applicabile
Tenuta dell'aria interna / esterna (m ³ /h)		non applicabile	non applicabile	non applicabile	non applicabile
Consumo annuo di elettricità (AEC) specifico per una abitazione di 100m ² (kWh di elettricità /a)**	Clima freddo	980,0 kWh elettr./a	941,2 kWh elettr./a	869,6 kWh elettr./a	750,2 kWh elettr./a
	Clima mite	443,0 kWh elettr./a	404,2 kWh elettr./a	332,6 kWh elettr./a	213,2 kWh elettr./a
	Clima caldo	398,0 kWh elettr./a	359,2 kWh elettr./a	287,6 kWh elettr./a	168,2 kWh elettr./a
Risparmio di riscaldamento annuo specifico per una abitazione di 100m ² (kWh di energia primaria/a)**	Clima freddo	8633,2 kWh en.prim./a	8680,8 kWh en.prim./a	8776,2 kWh en.prim./a	8966,8 kWh en.prim./a
	Clima mite	4413,1 kWh en.prim./a	4437,5 kWh en.prim./a	4486,2 kWh en.prim./a	4583,7 kWh en.prim./a
	Clima caldo	1995,5 kWh en.prim./a	2006,6 kWh en.prim./a	2028,6 kWh en.prim./a	2072,7 kWh en.prim./a

* come da regolamento n° 1253/2014

** calcolati come da regolamento n°1254/2014

*3 sonda di umidità, di CO2/qualità aria, di presenza...

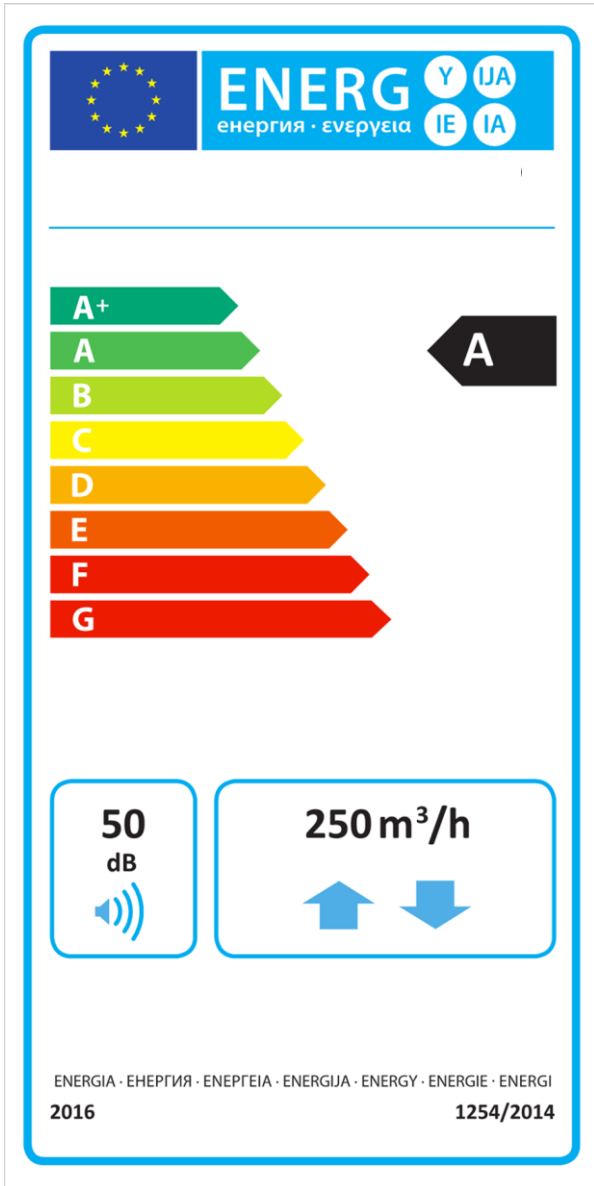

Etichetta energetica
(comando manuale)

Etichetta energetica

(controllo ambientale centralizzato)
(controllo ambientale locale)
(controllo a temporizzatore)

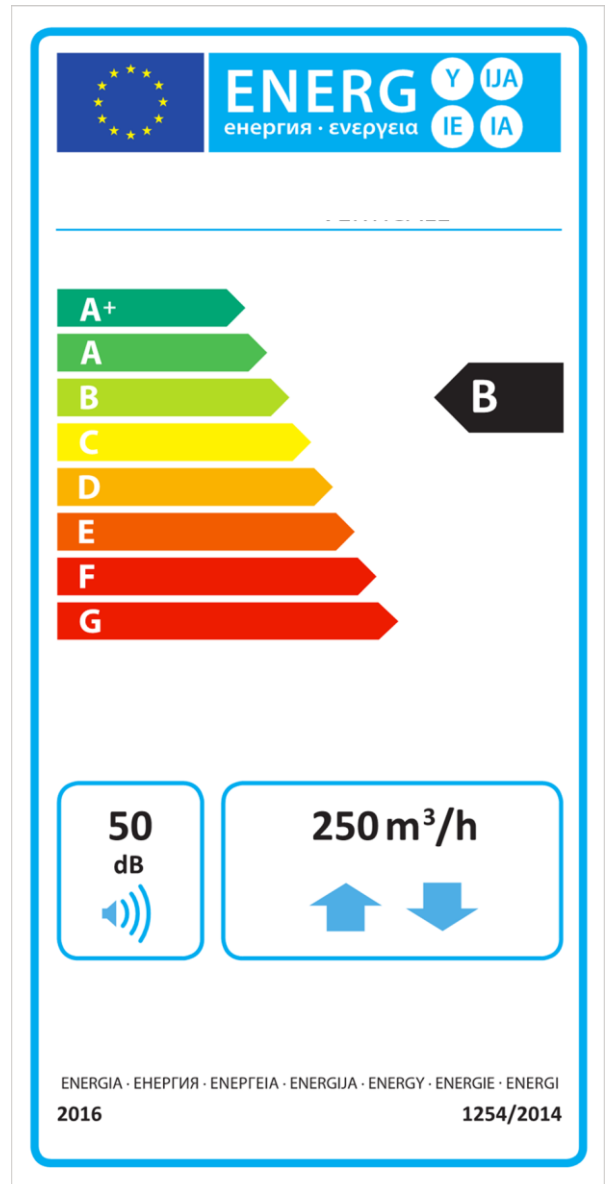

DATI TECNICI

MODALITA' VENTILAZIONE

Portata aria in immissione	250	m ³ /h
di cui in ricircolo	0	m ³ /h
Prevalenza utile mandata	100	Pa
Portata aria in espulsione	250	m ³ /h
Prevalenza utile espulsione	100	Pa
Potenza assorbita	0,12	kW
Corrente	0,94	A

MODALITA' DEUMIDIFICA/INTEGRAZIONE (ventilazione + ricircolo)

Portata aria in immissione	500	m ³ /h
di cui in ricircolo	250	m ³ /h
Prevalenza utile mandata	100	Pa
Portata aria in espulsione	250	m ³ /h
Prevalenza utile espulsione	100	Pa
Refrigerante (R290)	150	gr

DEUMIDIFICAZIONE

aria ambiente 27 °C e 60% U.R.
aria esterna 35 °C e 50% U.R.

Miscela 28°C e 60% U.R.

Temperatura acqua	15	°C
Portata acqua	500	l/h
Perdita di carico lato acqua	28	kPa
Potenza refrigerante (recuperatore + precooling + evaporatore)	0,58 + 1,30 + 1,70	kW
Temperatura aria mandata	27,0	°C
Capacità di condensazione	1,71	l/h
Potenza assorbita (ventilazione + circuito frigorifero)	0,18 + 0,52	kW
Corrente (ventilazione + circuito frigorifero)	1,50 + 2,80	A

RAFFRESCAMENTO

aria ambiente 27 °C e 60% U.R.
aria esterna 35 °C e 50% U.R.

Miscela 28°C e 60% U.R.

Temperatura acqua	15	°C
Portata acqua	500	l/h
Perdita di carico lato acqua	28	kPa
Potenza refrigerante (recuperatore + circuito frigorifero)	0,58 + 1,80 (p. sens.)	kW
Temperatura aria mandata	17,5	°C
Capacità di condensazione	1,58	l/h
Potenza assorbita (ventilazione + circuito frigorifero)	0,18 + 0,57	kW
Corrente (ventilazione + circuito frigorifero)	1,50 + 3,05	A

RISCALDAMENTO

aria ambiente 20 °C e 50% U.R.
aria esterna -5 °C e 80% U.R.

Miscela 18°C e 50% U.R.

Temperatura acqua	35	°C
Portata acqua	500	l/h
Perdita di carico lato acqua	28	kPa
Potenza riscaldante (recuperatore + batteria)	1,80 + 1,80	kW
Temperatura aria mandata	28,3	°C
Potenza assorbita (ventilazione)	0,18	kW
Corrente (ventilazione)	1,50	A

MODALITA' DEUMIDIFICA/INTEGRAZIONE (solo ricircolo)

DEUMIDIFICAZIONE

aria ambiente 26 °C e 60% U.R.

Portata aria in immissione	500	m ³ /h
di cui in ricircolo	500	m ³ /h
Prevalenza utile mandata	215	Pa
Portata aria in espulsione	0	m ³ /h
Prevalenza utile espulsione	0	Pa
Refrigerante (R290)	150	gr
Temperatura acqua	15	°C
Portata acqua	500	l/h
Perdita di carico lato acqua	12	kPa
Potenza refrigerante (precooler + evaporatore)	1,02 + 1,40	kW
Temperatura aria mandata	25,5	°C
Capacità di condensazione	1,46	l/h
Potenza assorbita (ricircolo + circuito frigorifero)	0,12 + 0,51	kW
Corrente (ricircolo + circuito frigorifero)	1,0 + 2,75	A

RAFFRESCAMENTO

aria ambiente 26 °C e 60% U.R.

Temperatura acqua	15	°C
Portata acqua	500	l/h
Perdita di carico lato acqua	28	kPa
Potenza refrigerante (ricircolo + circuito frigorifero)	1,80 (p. sens.)	kW
Temperatura aria mandata	16,0	°C
Capacità di condensazione	1,35	l/h
Potenza assorbita (ricircolo + circuito frigorifero)	0,12 + 0,560	kW
Corrente (ricircolo + circuito frigorifero)	1,0 + 3,0	A

RISCALDAMENTO

aria ambiente 20 °C e 50% U.R.

Temperatura acqua	35	°C
Portata acqua	500	l/h
Perdita di carico lato acqua	28	kPa
Potenza riscaldante (ricircolo + batteria)	1,40	kW
Temperatura aria mandata	28,0	°C
Potenza assorbita (ricircolo)	0,12	kW
Corrente (ricircolo)	1,0	A

PRESTAZIONI AERAILICHE

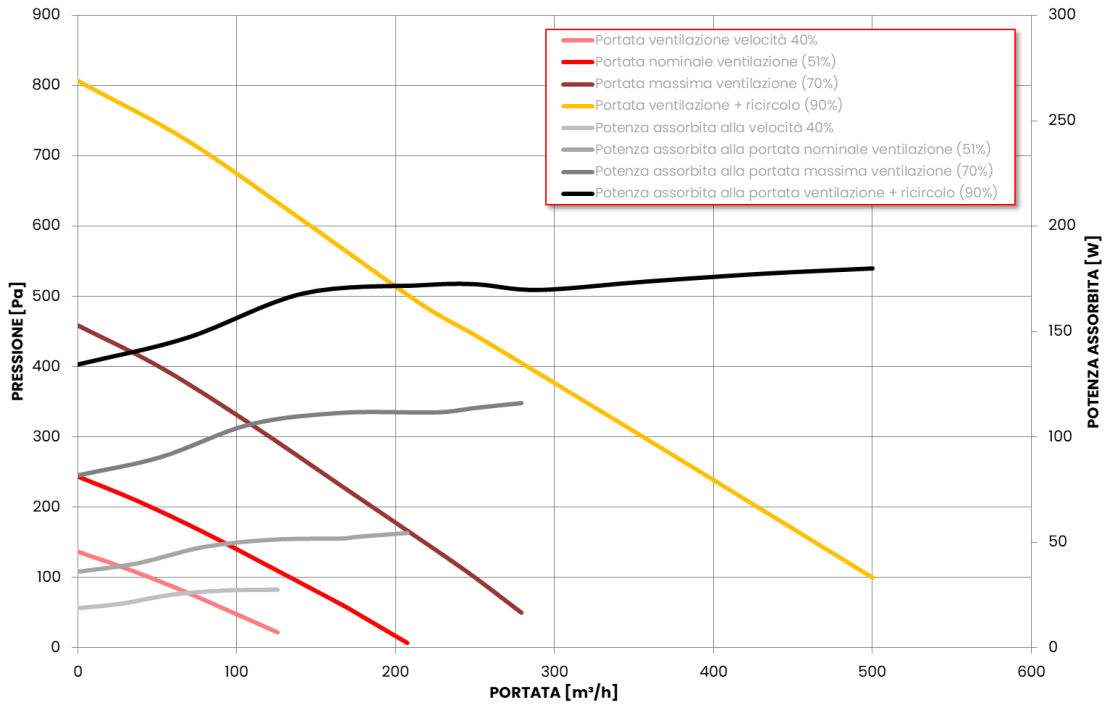

EFFICIENZA TERMICA DEL RECUPERATORE

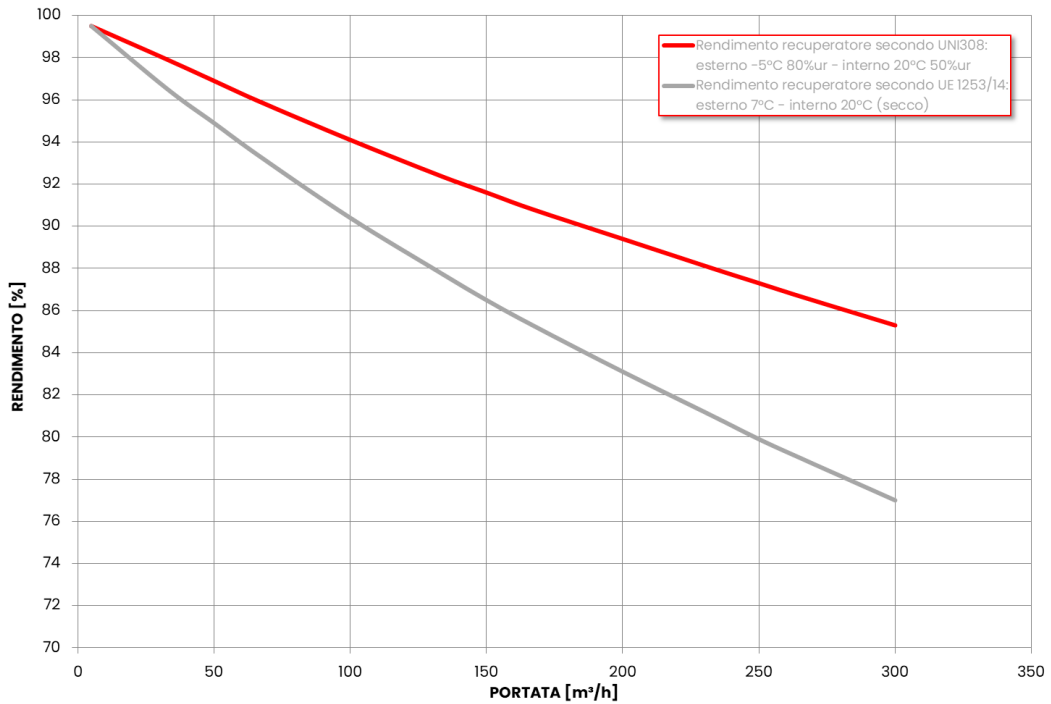

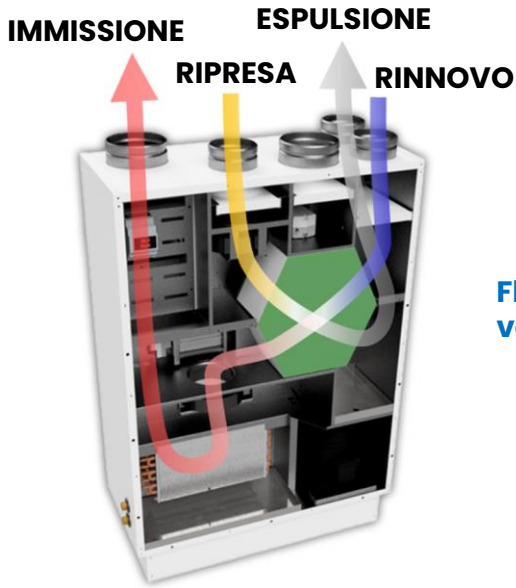

Flussi modalità ventilazione

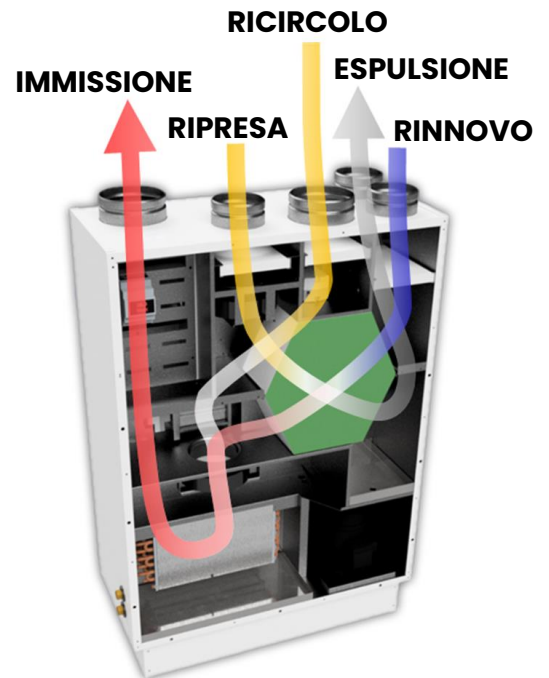

Flussi modalità ventilazione + ricircolo (deumidifica/integrazione)

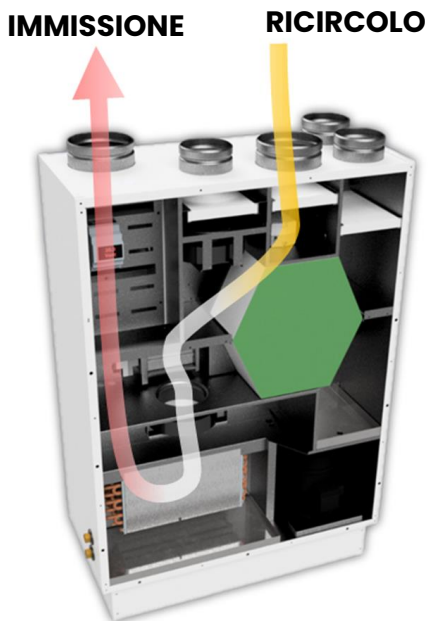

Flussi modalità solo ricircolo (deumidifica/integrazione)

DIMENSIONI

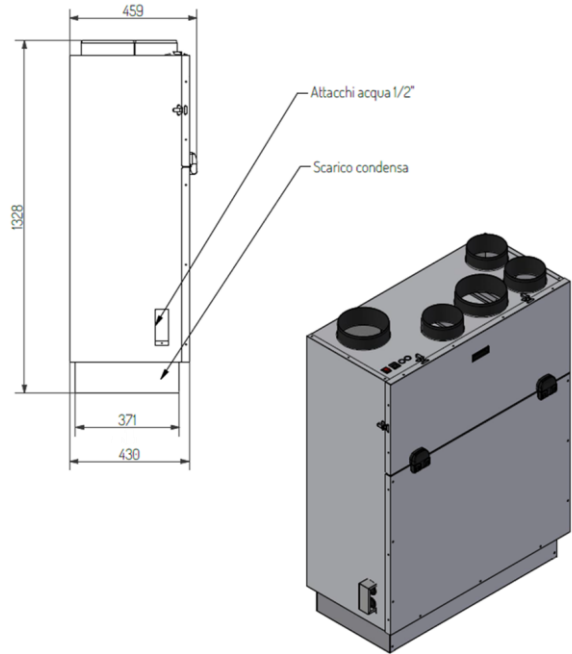
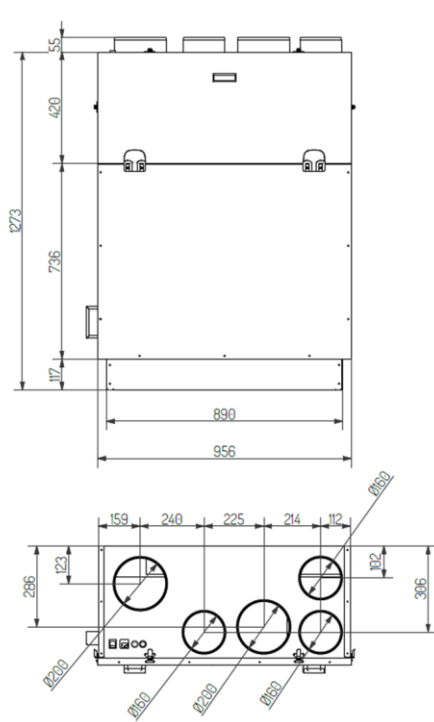

SPAZI MINIMI DI MANUTENZIONE

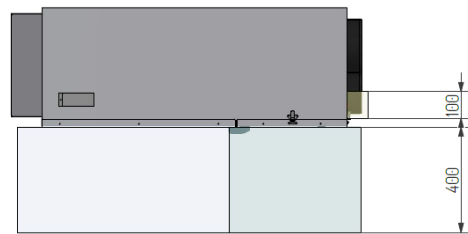
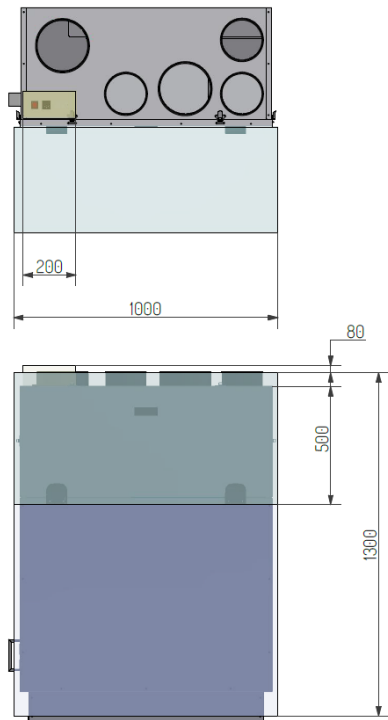

ISPEZIONE UNITA' E
MANUTENZIONE
SCAMBIATORE, FILTRI E
QUADRO ELETTRICO

COLLEGAMENTI ELETTRICI

ISPEZIONE FILTRI E QUADRO
ELETTRICO

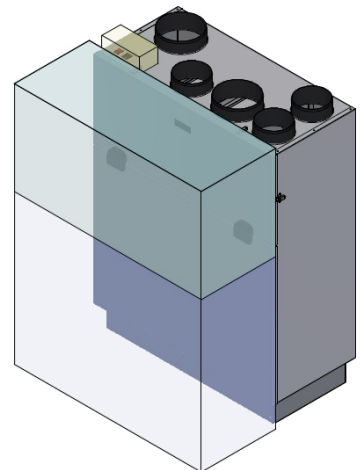

OPTIONAL

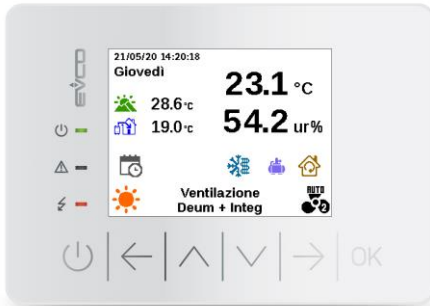

DISPLAY REMOTO EPJ-GRAPH

- Display grafico a colori da 320x240 pixel, con tastiera touch (sfioramento) a 6 tasti. Il terminale incorpora un sensore di temperatura e di umidità;

DISPLAY REMOTO EVJ-LCD

- Display monocromatico a 7 segmenti e icone funzioni, con tastiera touch (sfioramento) a 6 tasti. Il terminale incorpora un sensore di temperatura e di umidità;

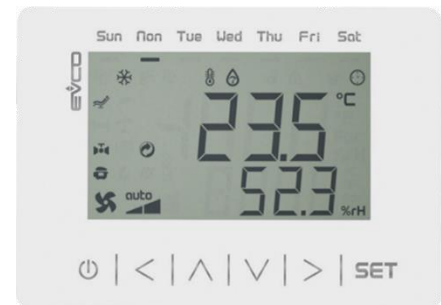

SONDA UMIDITÀ/TEMPERATURA VIA CAN

- Sonda di umidità/temperatura da ambiente con comunicazione via CAN, da abbinare alla macchina in abbinamento/sostituzione al display remoto

RESISTENZE ELETTRICHE

- Resistenza elettrica da canale a singolo stadio con termostato integrato di controllo. La resistenza può essere utilizzata come antigelo



EPoCA 3

EPoCA 3 è la Web-App che permette di controllare l'unità da smartphone, tablet, PC o da qualsiasi dispositivo in grado di visualizzare una pagina web.

EPoCA 3 è disponibile in abbinamento al modulo Wi-Fi (opzionale), da collegare alla scheda elettronica a bordo macchina tramite interfaccia ModBus.

EPoCA 3 può funzionare come interfaccia esclusiva dell'unità oppure in contemporanea al display EVJ-LCD, o al display EPJ-GRAPH.

L'utente, attraverso la connessione Wi-Fi locale, può interfacciarsi alla propria unità in modo da avere un controllo completo della stessa da qualsiasi luogo in cui si trovi.



Modulo EPOCA

Tra le varie funzioni troviamo:

- visualizzazione dello stato dell'unità e modifica delle velocità di lavoro
- visualizzazione dei valori di tutte le sonde (temperatura, %ur ecc.) e degli ingressi/uscite
- impostazione dei set-point di lavoro invernali ed estivi
- accesso ai parametri utente e/o installatore
- programmazione delle fasce orarie settimanali

L'installatore e il rivenditore, accedendo a EPoCA 3 con il proprio account, possono inoltre visualizzare tutte le unità installate in modo da poterle monitorare o intervenire su di esse in caso di anomalie, allarmi, modifica di parametri e set-point. L'installatore può inoltre accedere all'unità in modalità manutenzione per fare assistenza da remoto, diagnostica dei problemi e test di funzionamento. Ha inoltre accesso a uno storico dei valori del dispositivo sotto forma di grafici.

